

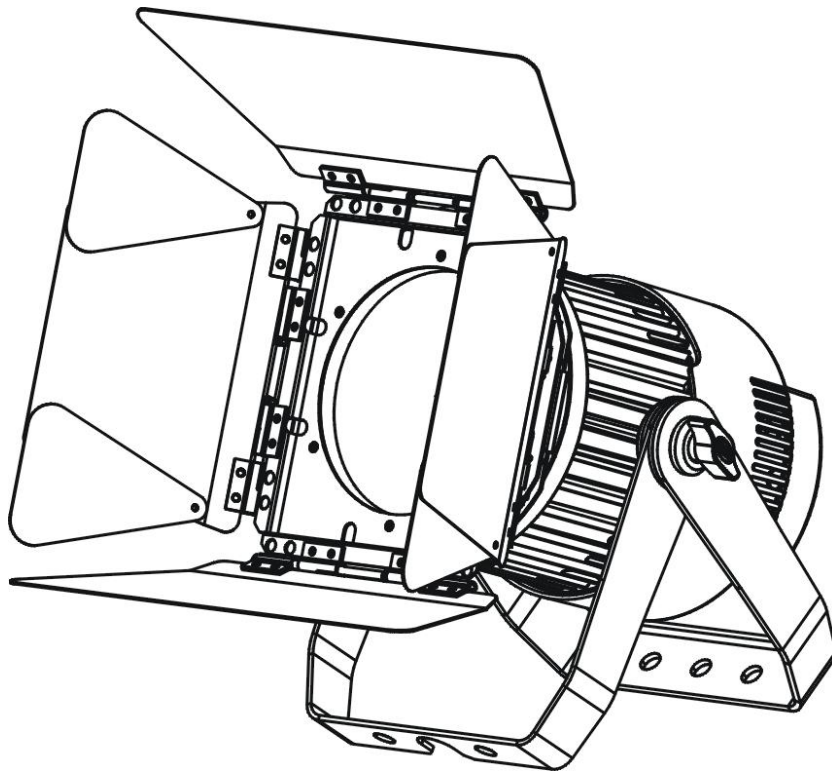

LED Lighting

ユーザーマニュアル



L PAR-7 SEVEN

この取扱説明書は大切に保管して下さい



目次

製品の定格と仕様.....	2
動作環境と器具の設置に関して.....	2
製品全般について.....	2
器具設定と設置.....	2
重要なお知らせと警告.....	3
同包される付属品.....	4
製品の特徴と概要.....	4
寸法図と設置例.....	5
DMX の接続.....	6
ターミネーションについて.....	6
DMX アドレスの設定について.....	6
ディスプレイパネルの操作とメニュー階層一覧.....	7
メニュー一覧.....	7
各機能の設定.....	8
1 FUNCMODE 各種機能.....	8
1.1 Address DMX のセットアップ.....	8
1.2 ValuDisp 受信 DMX レベルの表示.....	8
1.3 SetSlave スレーブモードでの使用.....	8
1.4 AutoProg オートプログラムの使用.....	8
2 MODE SET CH モードの設定・切換.....	8
2.1 UserMode CH モードの設定・切換.....	8
3 FAST COLO SET スタンドアローン使用の設定・切換.....	9
3.1 Fast colo スタンドアローン使用の設定・切換.....	9
4 PERSNAL 各種の設定.....	9
4.1.1 Stat Set-AddR Dmx DMX アドレスの設定.....	9
4.1.2 Stat Set-No Dmx Sta DMX 信号途絶時の設定.....	9
4.2 Serv Set スレーブ機能の機能設定.....	9
4.3 FansCtrl 冷却ファンの機能設定.....	9
4.4 Disp Set ディスプレイの消灯とキーロック設定.....	10
4.5 Temp C/F 温度計の摂氏と華氏の表記切り替え.....	10
4.6 Init Start ※本製品では使用しない機能です。.....	10
4.7 Refresh 周波数の切替え.....	10
4.8 Gamma 調光カーブの切替え.....	10
4.9 Fast Hold スタンドアローンモードの ON/OFF.....	10
4.10 ResetDef 工場出荷状態への設定.....	11
5 RESET リセット.....	11
5.1 Reset リセットの実行.....	11
6 ADJUST 各項目の調整.....	11
6.1 Test ※メンテナンス用のメニューです。一般ユーザーの方は、利用出来ません。.....	11
6.2 Manual 手動での操作.....	11
6.3 Calibrat ※メンテナンス用のメニューです。一般ユーザーの方は、利用出来ません。... ..	11
7 EDITPROG 内蔵プログラムに関して.....	11
※整備・メンテナンス用の、メニューです。一般ユーザーの方は、利用出来ません。.....	11
8 INFO 各種情報の表示.....	11
8.1 Timelnfo 時間表示.....	11
8.2 Templnfo 温度表示.....	12
8.3 Soft Ver ソフトウェアの表示.....	12
DMX ch シート.....	13
バンドアとフロストフィルターの取付に関して.....	18
レンズの清掃に関して.....	19
ポリカラー番号の DMX 値 換算表.....	20

取扱説明書 LED スポットライト 【L PAR-7】

この度は本製品をお買い上げいただき、誠にありがとうございます。安全に御使用いただく為、本説明書をよくお読みの上、正しくお使い下さい。また、大切に保管していただき必要に応じご参照ください。

定格・仕様

型式名称	L PAR-7
動作電圧	100~240 V・50 / 60 Hz
定格消費電力	290 W
保護等級	IP 20
動作温度環境	-10° ~45°
最高表面温度	40°
上下使用角度範囲	上方向90° ~下方向90°
最小隔離距離	0.2m
最小照射距離	0.2m
制御CH数	5 / 8 / 16 / 21ch
ズーム角度	7° ~45°
ヒューズ	250V-5A
サイズ	280×242×225mm
重量	5.4Kg(バンドア無し)/7.3Kg(バンドア付)

機器銘板の解説

【L PAR-7】 演出空間用照明器具

上
↓

P S
E 東京舞台照明

AC100-240V 290W50/60Hz
ファン内蔵 : DC24V / 4.8W
モーター内蔵 : DC6V / 3W

最高周囲温度 45℃
最高表面温度 40℃
本体重量 5.4Kg

使用角度範囲

標準方向

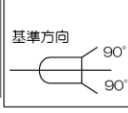

最小隔離距離

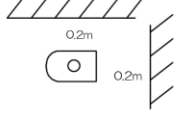

最小照射距離

取扱い説明書を必ず読んでから使用して下さい。
株式会社 東京舞台照明

- ① 型式名称：照明器具の型式名称を表示
- ② 上部方向：照明器具の上部方向を矢印にて表示
- ③ 定格表示：「電機用品の記号」「定格電圧」「定格消費電力」「製造者名」を表示
- ④ ファン詳細：搭載するファンの仕様を表示
- ⑤ モーター詳細：搭載するモーターの仕様を表示
- ⑥ 最高周囲温度：動作可能な周囲温度の最高値を表示
- ⑦ 最高表面温度：点灯時の外面温度の最高値を表示
- ⑧ 本体質量：ハンガー等の付属品を含まない器具本体質量を表示
- ⑨ 上下使用角度表示：基準方向に対し上下方向の許容範囲を表示
- ⑩ 最小隔離距離：可燃物と器具周辺との最小距離を表示
- ⑪ 最小照射距離：照明器具と被照射対象物との最小距離を

設置について

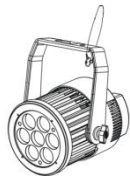

この製品は吊り下げ設置が可能です。
ダボが標準装備となっておりますので、ご利用ください。
本製品の重量はバンドア付で、6.9Kgです。耐荷重には十分に余裕を持った取付金具と吊元である事をご確認ください。

付属の落下防止ワイヤーを確実に取り付けてください。

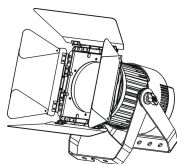

床置きの場合、ダブルアームを開き切る事で器具が安定します。

安全上のご注意

【L PAR-7 SEVEN】

この注意書きには、L PAR-7 を安全にご使用頂くために必ず守って頂きたい内容を記載しております。よくお読みになり安全にご使用下さい。

⚠ 警告 取扱いを誤った場合、死亡又は重傷を負う可能性が大きいもの

- この LED スポットライトは舞台・スタジオ等の演出空間専用照明器具です。その他の用途には使用しないで下さい。
- 電源コード等の接続は取扱説明書をよく読み確実に行って下さい。間違った接続をしますと、接触不良により火災の原因となります。
- ⚠ ○器具取付及び設置にあたって器具と周辺の可燃物との距離は離して下さい。火災の原因となります。
- ⚠ ○器具からの発煙や異臭などの異常が発生した場合、ただちに使用を中止し電源を切り、コンセントを抜いてから販売店又は弊社にご連絡下さい。そのまま使用しますと、火災・感電の原因となります。
- ⚠ ○器具の点灯中や消灯直後は本体を素手で触らないで下さい。放熱部は高温の為、やけどの原因となります。
- ⚠ ○LED 光源を直視すると、眼を傷めたり悪影響を及ぼす恐れがあります。直接光源を覗き込まないで下さい。
- ⚠ ○器具本体重量に見合った取付金具を使用して下さい。金具の選定を誤った場合落下し物的損害や、けがの原因となります。
- フィルタホルダは適合品を使用し取扱説明書に従って取付けて下さい。位置ずれがあると落下し物的損害や、けがの原因となります。
- 器具の分解・改造はしないで下さい。

⚠ 注意 取扱いを誤った場合、傷害又は物的損害を負う可能性があるもの

- この LED スポットライトは屋内専用器具です。屋外で使用しないで下さい。感電や火災の原因となります。
- 器具の取り付け、設置時には必ず取扱説明書をお読み下さい。また、お読み頂いた後は必ず保管して下さい。
- 必ず純直電源の AC100V～240V で使用して下さい。調光回路電源は使用しないで下さい。故障・火災・感電の原因となります。
- 周囲温度は -10～45℃で使用して下さい。指定外の環境下で使用すると、故障・火災・LED 短寿命の原因となります。
- 湿気や埃の多い場所では使用しないで下さい。また埃や紙吹雪等が付着したまま使用しないで下さい。故障・火災・感電の原因となります。
- ハンガーや落下防止ワイヤー等は指定された取り付け方法があります。取扱説明書に従い正しく設置して下さい。誤った取り付けを行うと、器具の落下、それに伴うけがの原因となります。
- 本機種は、カラー演出を目的とした演出用器具です。RGB の全点灯による白色で照度を確保する様な用途には向いておりません。RGB の全点灯は著しい LED 短寿命の原因となりますので、一時的な使用に留める事をお勧め致します。
- 保守点検について
 - ・日常点検は取扱説明書の日常点検項目に従い、定期的に劣化診断を行って下さい。
 - ・日常点検、清掃は必ず電源を切って行って下さい。
 - ・LED ユニット、LED 電源等の器具内部の部品の点検・交換等は専門業者に依頼下さい。
 - ・器具には寿命があります。取扱説明書の「メンテナンスについて」をご確認頂き、安全に使用して下さい。
 - ・地震などの天災後は「舞台・テレビジョン照明技術者技能認定者」などの専門家が点検を行った後に使用して下さい。

LED スポットライトの日常点検項目、および処置

分類	点検項目	日常点検				メーカー 修理依頼
		清掃	増締	交換	その他	
灯体	フィルタホルダ枠、同固定金具その他の灯体各部、アーム、ダボに異常変形や損傷がないか。					○
	角度調整部、その他可動部の動作は円滑で、確実に固定できるか。					○
	ネジに緩みはないか。		○			
	灯体内に埃や紙吹雪等の可燃物はないか。	○				
落下防止 ワイヤー	金具、ナス環等に変形・錆・損傷はないか。			○		
	ワイヤーに屈折・素線断線等の損傷はないか。			○		
電源コード	変形・亀裂・変形はないか。					○
プラグ	変色・損傷がなく、コネクタ・コンセントとの接続に異常はないか。			○		
	端子ネジは緩んでいないか。		○			
レンズ	変色・ひび割れ・破損はないか。					○
	汚れていないか。	○				
ヒューズ	切れていないか。			○		
絶縁抵抗	器具は漏電していないか。					○



株式会社 東京舞台照明

URL: <http://www.tokyjobs.co.jp> tel 03-5653-5415 fax 03-5653-5416

同包される付属品について

1. バンドア
2. フロストフィルターとフィルターホルダー
3. DMXケーブル 5M(5Pin 3P配線)
4. 落下防止ワイヤー
5. バンドア用落下防止ワイヤー
6. 電源コード(平行3P-パワコン)
7. 標準(17mm)ダボ
8. 本取扱説明書

輸送による損傷が見受けられた場合、使用は開始せず販売店に御連絡ください。

製品の特徴

- ・50,000時間にわたる長寿命の35w LED
- ・5 / 8 / 16 / 21の 4モード搭載
- ・RGBW 4in1によるスムーズなカラーチェンジ
- ・5段階の調整が可能な調光カーブ
- ・視認性の高い LCDディスプレイ
- ・別売りオプションのアップローダーを介してのソフトウェアのアップデート

製品の概要

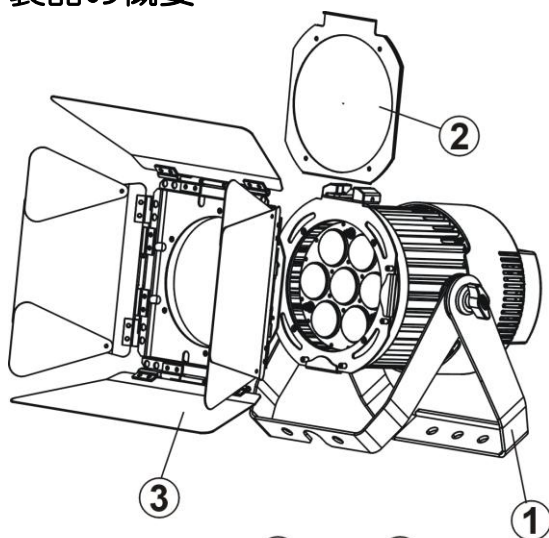

- 1) 床置き用ダブルアーム
- 2) フロストフィルター
- 3) バンドア
- 4) DMX input
- 5) DMX output
- 6) LCD ディスプレイ
- 7) Mode ボタン
- 8) 電源出力
- 9) UP ボタン
- 10) DOWN ボタン
- 11) ENTER ボタン
- 12) 電源入力
- 13) ヒューズ (250V 5A)

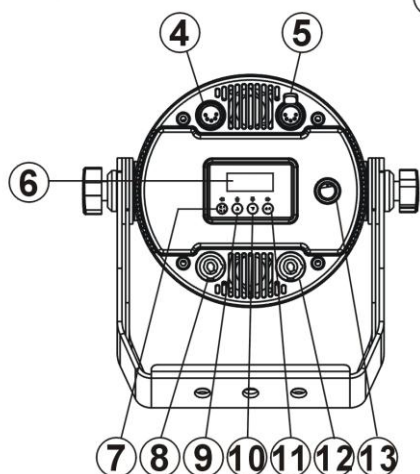

寸法図

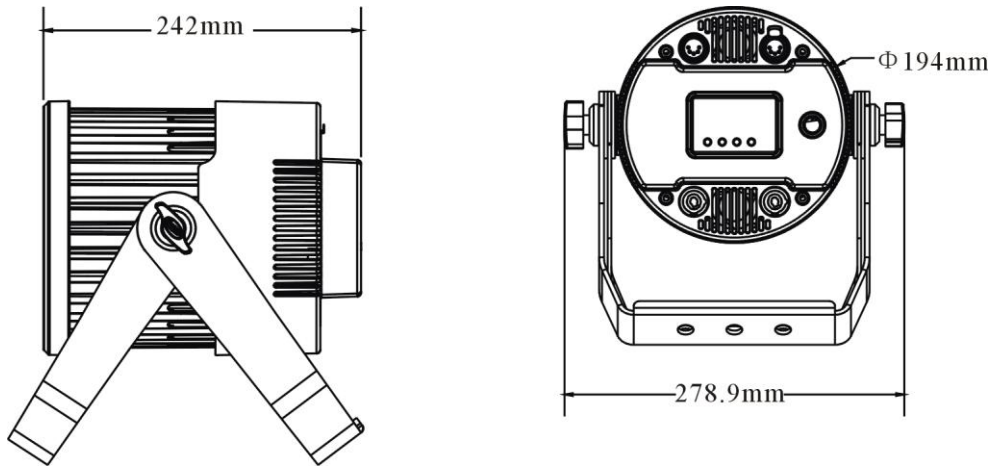

設置例

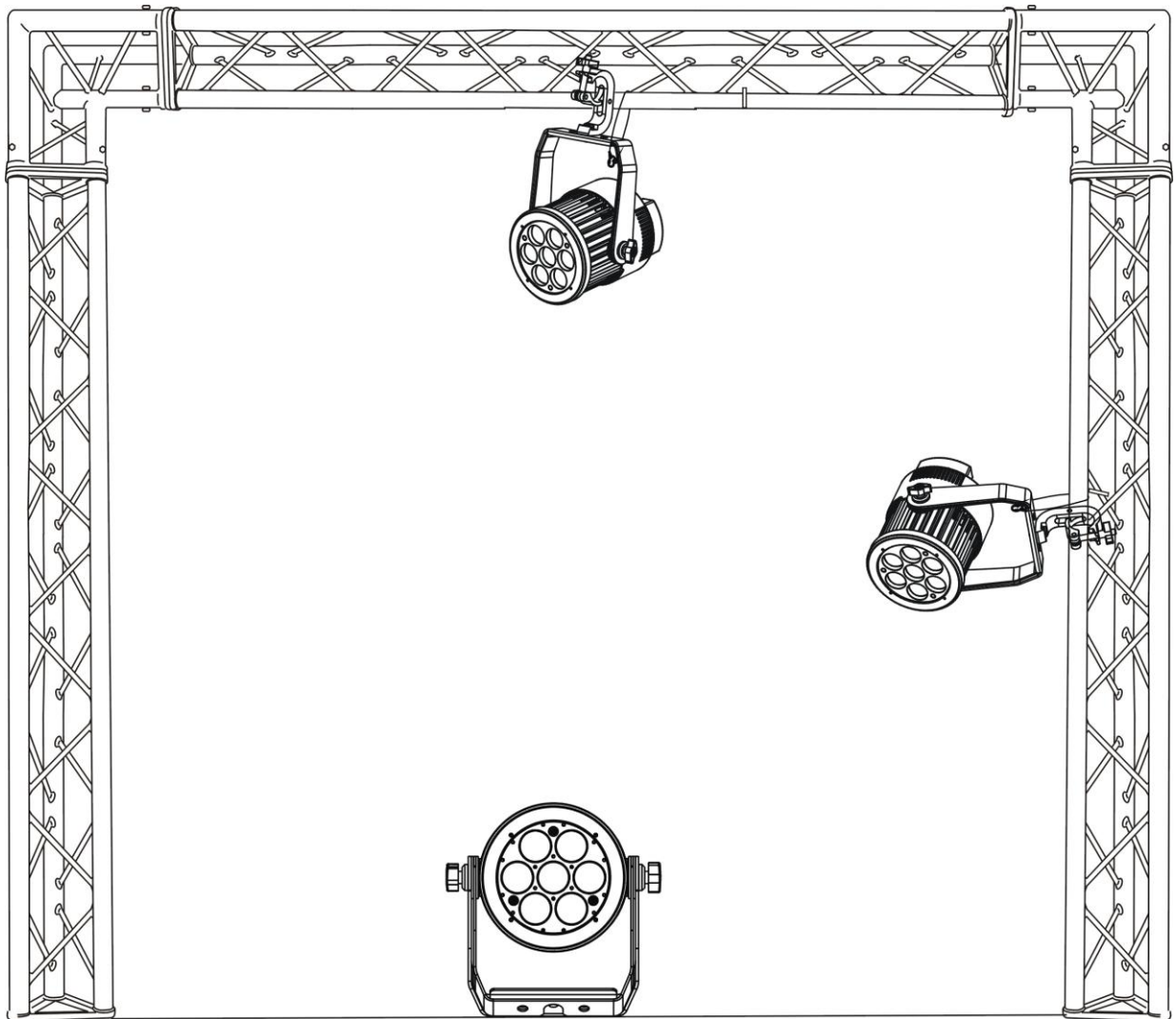

DMXの接続

使用するケーブルは110~120Ωに準拠したXLR5Pinコネクターケーブルを使用して下さい。
 数多くの器具の接続を繰り返すと、データエラーを引き起こす可能性があります。最大30台程度の接続を目安にご利用下さい。それ以上に台数が多い場合は、スプリッター等を使用して下さい。

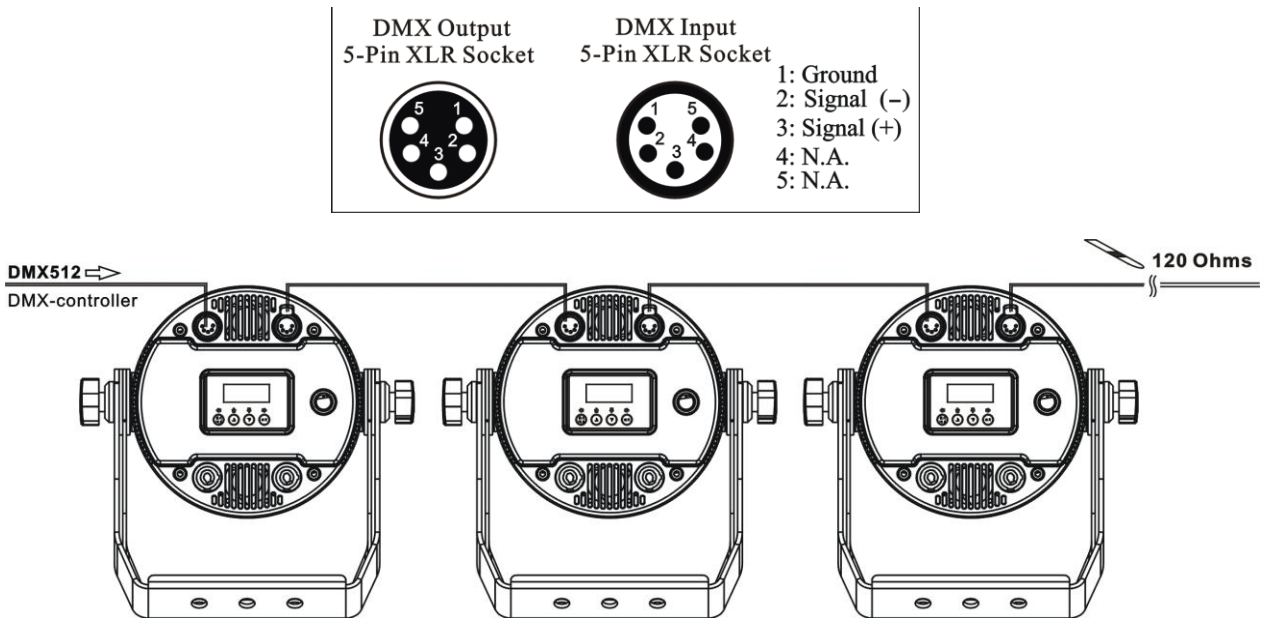

➤ パワコンケーブルを使用しての電源のスルーは AC100V で最大 2 台、200V で最大 4 台までです。

ターミネーションについて

DMX機器を複数台連結して使用する場合、的確な信号インピーダンスが保持出来ない場合があります。その時は最終端に120ΩのDMXターミネーターを入れて下さい。

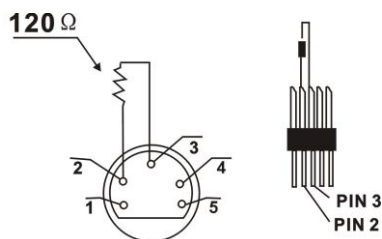

DMXターミネーターは2番と3番ピンの間に120Ωの抵抗を入れたXLRプラグです。概要は左の図を参照下さい。

DMX アドレスの設定について

DMX信号での制御をおこなう際、各器具にアドレスを設定する必要があります。例えば5chモードの場合、(1,6,11,16・・・)と指定の間隔をあげてアドレスを数値設定します。同一のアドレスに設定された器具は、同様の動作をします。

ディスプレイパネルの操作

アドレスの設定その他、器具の設定をする為にディスプレイパネルには4つのボタンが付いています。

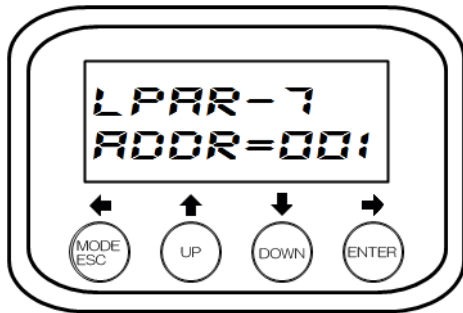

[Mode/Esc]

各モード(メニュー)の切換えをします。

[UP]

各モード(メニュー)番号コマンドを順に呼び出します。

[DOWN]

各モード(メニュー)番号、コマンドを逆に呼び出します。

[ENTER]

選択されたモード(メニュー)、コマンドを実行します。

メニュー階層一覧

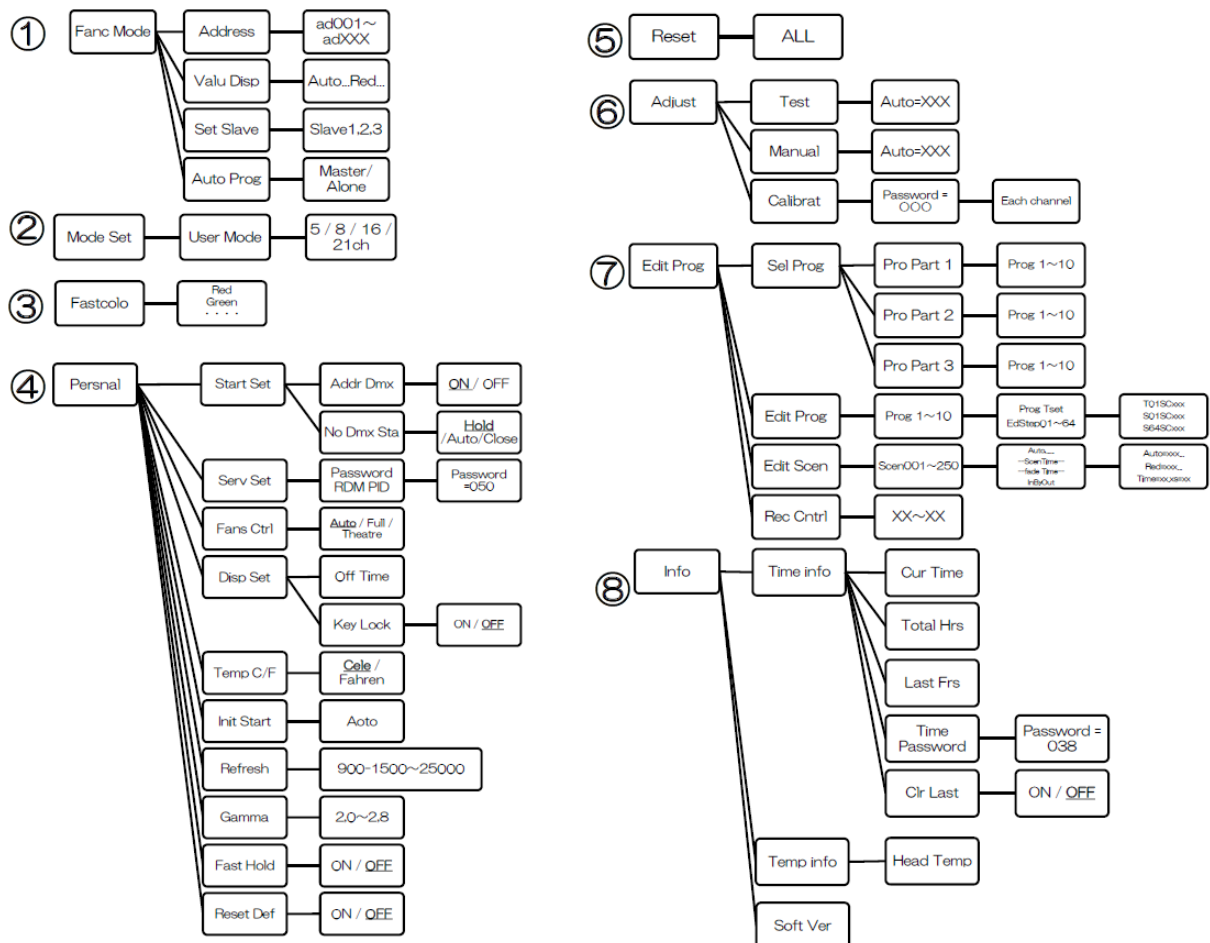

1 FuncMode 各種機能

1-1 【Address】 DMXアドレスのセットアップ

任意のDMXアドレスを器具に設定します。

- 1 メインメニューにアクセスします。
- 2<Up/Down>ボタンで、「Address」を表示させます。
- 3<Enter>ボタンで、コマンドを実行します。
- 4<Up/Down>ボタンで、任意の DMX 番号「A=000」を表示させます。
- 5<Enter>ボタンで、コマンドを実行します。終了後は<Mode/Esc>ボタンでメインメニューに戻ります。

1-2 【ValuDisp】受信DMXレベルの表示

この機能を使うと、受信DMXレベルの値を表示させる事が出来ます。
ディスプレイは自動的に変化する値を示します。

- 1 メインメニューにアクセスします。
- 2<Up/Down>ボタンで、「ValuDisp」を表示させます。
- 3<Enter>ボタンで、コマンドを実行します。
- 4<Up/Down>ボタンで、表示させる DMXch を選択します。
または、「All Ch」を選択し、DMX の値を自動表示させます。
- 5<Enter>ボタンで、コマンドを実行します。
終了後は<Mode/Esc>ボタンでメインメニューに戻ります。

1-3 【Set Slave】スレーブモードの使用。

この機能を使うと、器具をスレーブ設定する事が出来ます。

- 1 メインメニューにアクセスします。
- 2<Up/Down>ボタンで、「Set Slave」を表示させます。
- 3<Enter>ボタンで、コマンドを実行します。
- 4<Up/Down>ボタンで、「Slave 1~3」を選択します。
- 5<Enter>ボタンで、コマンドを実行します。終了後は<Mode/Esc>ボタンでメインメニューに戻ります。

※スレーブモードは主に製品の調整等の際に使用されるメニューです。「Slave1~3」を設定すると、DMXでの制御が出来なくなります。くれぐれもご注意ください。

1-4 【AutoProg】オートプログラムの使用。

この機能を使うと、内部プログラムを実行する事が出来ます。

内蔵プログラムのパターンは固定となっています。

- 1 メインメニューにアクセスします。
- 2<Up/Down>ボタンで、「Auto Prog」を表示させます。
- 3<Enter>ボタンで、コマンドを実行します。
- 4<Up/Down>ボタンで、「Master」か「Alone」を選択します。
- 5<Enter>ボタンで、コマンドを実行します。終了後は<Mode/Esc>ボタンでメインメニューに戻ります。

※【Auto Program】をご利用の際、『Master』側でご使用の場合は、卓からの信号は受信しないでご使用ください。『Master』設定の灯具からも DMX 信号が出力される為、卓信号と混線し、誤作動が起こります。

また、『Master』側でご使用の後は、必ず『Alone』側に手動にてお戻し下さい。電源の再投入等でも自動的に『Alone』側に戻る機能を有しておりません。

2 Mode Set CHモードの設定

2-1 【User Mode】CHモードの設定

以下の操作でCHモードを設定します。初期設定は「5CH」です。

- 1 メインメニューにアクセスします。
- 2<Up/Down>ボタンで、「User Mode」を表示させます。
- 3<Enter>ボタンで、コマンドを実行します。
- 4 ディスプレイには「5CH」が表示されています。<Up/Down>ボタンで「5CH」「8CH」「16CH」「21CH」のいずれかを選択します。
- 5<Enter>ボタンで、コマンドを実行します。CHモードが決定されました。

3Fast Color スタンドアローンでの使用

この機能を使うと、器具をスタンドアローンで使用する事が出来ます。

3-1 【Fast Colo】スタンドアローン仕様の設定

- 1 メインメニューにアクセスします。
- 2 <Up/Down> ボタンで、「Fast Colo」を表示させます。
- 3 <Enter> ボタンで、コマンドを実行します。
- 4 <Up/Down> ボタンで、「Red」や「White」など点灯させたいLED を選択します。
また、「Zoom」も操作が可能です。
- 5 <Enter> ボタンで、コマンドを実行します。
- 6 <Up/Down> ボタンで、各 CH の出力レベルを設定します。
- 7 <Enter> ボタンで、コマンドを実行します。終了後は<Mode/Esc> ボタンでメインメニューに戻ります。

※ 【Fast Colo】は、『PERSONAL』メニュー内の『Fast Hold』を『ON』にする事で実行されます。また DMX 信号を受信すると、自動的にその信号に準じます。

4 Persnal 各種設定

4-1 Stat Set 起動時の設定

4-1-1 【Addr DMX】DMXアドレスの表示

この機能を使うと、ディスプレイの表示を消灯する事が出来ます。

- 1 メインメニューにアクセスします。
- 2 <Up/Down> ボタンで、「Addr DMX」を表示させます。
- 3 <Enter> ボタンで、コマンドを実行します。
- 4 ディスプレイには「ON」が表示されています<Up/Down> ボタンで「OFF」を表示させます。
- 5 <Enter> ボタンで、コマンドを実行します。終了後は<Mode/Esc> ボタンでメインメニューに戻ります。消灯までの時間に関しては、後述の「ディスプレイセット」欄の「OFF Time」で設定できます。

4-1-2 【No DMX St】DMX 信号途絶時の動作選択

この機能を使うと、DMX卓やDMXケーブル等に何らかのトラブルが発生し、信号が途絶した際に器具がどのような動作になるかを選択できます。初期設定は「Hold」（最終受信信号を保持）となっています。

- 1 メインメニューにアクセスします。
- 2 <Up/Down> ボタンで、「No DMX St」を表示させます。
- 3 <Enter> ボタンで、コマンドを実行します。
- 4 <Up/Down> ボタンで、以下の選択が可能です。
「Hold」：最終の受信状態を保持 初期設定は「Hold」になっています。
「Clo Shot」：消灯
「Auto」：オートプログラムの実行。
- 5 <Enter> ボタンで確認をします。終了後<Mode/Esc> ボタンでメインメニューに戻ります。

4-2 Serv set RDM機能に関して。

- ・この機能の為のパスワードは「50」です。
- ・RDM 機能を介して様々なサブメニューにアクセス可能となります。
- ・この器具は RDM 対応の製品です。対応するコンソールを使用して、さまざまな機能が使用できます。

4-3 FansCtrl 冷却ファンのコントロール。

この機能を使うと、器具の冷却ファンの動作方法を変更・選択できます。

- 1 メインメニューにアクセスします。
- 2 <Up/Down> ボタンで、「Fans Ctrl」を表示させます。
- 3 <Enter> ボタンで、コマンドを実行します。
- 4 <Up/Down> ボタンで、以下の選択が可能です。
「Auto」：温度センサーにより自動で調整を行います。初期設定は「Auto」になっています。
「Full」：最大のスピードで冷却します。「Theatre」：最も静穏な状態で冷却します。

5<Enter>ボタンで確認をします。終了後<Mode/Esc>ボタンでメインメニューに戻ります。

4-4 Disp Set ディスプレイの消灯とキーロック設定

4-4-1 【Off Time】ディスプレイの点灯時間の設定

この機能を使うと、ディスプレイの点灯時間の調整が出来ます。初期設定は5分です。

4-4-2 【Key Lock】キーロックの設定

この機能を使うと、操作ボタンにロックを掛ける事が出来ます。

- 1 メインメニューにアクセスします。
- 2<Up/Down>ボタンで、「Key Lock」を表示させます。
- 3<Enter>ボタンで、コマンドを実行します。
- 4 ディスプレイには「OFF」が表示されています<Up/Down>ボタンで「ON」を表示させます。
- 5<Enter>ボタンで確認をします。各ボタンにロックが掛り、操作が不能な状態になります。

終了後は<Mode/Esc>ボタンでメインメニューに戻ります。

※【Key Lock】の解除は「Mode」ボタンを長押し(3秒)します。メインメニューにアクセスしますので、上記の手順で【Key Lock】を「OFF」にして下さい。

4-5 Temp C/F 温度表示(摂氏/華氏)の切換え

この機能を使うと、温度の表示方法を選択できます。

- 1 メインメニューにアクセスします。
- 2<Up/Down>ボタンで、「Temp C/F」を表示させます。
- 3<Enter>ボタンで、コマンドを実行します。
- 4<Up/Down>ボタンで、以下の選択が可能です。
「Celsius」：摂氏での表示をします。日本仕様の初期設定は「Celsius」になっています。
「Fahrenheit」：華氏での表示をします。
- 5<Enter>ボタンで確認をします。終了後<Mode/Esc>ボタンでメインメニューに戻ります。

4-6 InitStart 本製品では使用しないメニューです。

4-7 Refresh 周波数の切替え

- 1 メインメニューにアクセスします。
- 2<Up/Down>ボタンで、「Refresh」を表示させます。
- 3<Enter>ボタンで、コマンドを実行します。
- 4<Up/Down>ボタンで、以下の範囲内で選択が可能です。
900・1,500・2,500・5,000・10,000・15,000・20,000・～最高 30,000Hz
- 5<Enter>ボタンで、コマンドを実行します。周波数は変更されました。

4-8 Gamma 調光カーブの切換え

- 1 メインメニューにアクセスします。
- 2<Up/Down>ボタンで、「Gamma」を表示させます。
- 3<Enter>ボタンで、コマンドを実行します。
- 4<Up/Down>ボタンで、以下の範囲内で選択が可能です。
2.0・2.2・2.4・2.6・2.8
- 5<Enter>ボタンで、コマンドを実行します。調光カーブは変更されました。

4-9 Fast Hold スタンドアローンでの使用の ON / OFF

- 1 メインメニューにアクセスします。
- 2<Up/Down>ボタンで、「Fast Hold」を表示させます。
- 3<Enter>ボタンで、コマンドを実行します。
- 4 ディスプレイには「OFF」が表示されています<Up/Down>ボタンで「ON」を表示させます。
- 5<Enter>ボタンで、コマンドを実行します。終了後は<Mode/Esc>ボタンでメインメニューに戻ります。

※電源投入時に DMX 信号を受信していない場合、『Fast Hold』が『ON』の場合、【Fast Colo】設定値が最優先され、『Fast Hold』が『OFF』の場合は、『No DMX St』の設定が優先されます。何れの場合も DMX 信号を受信すると、自動的にその受信した信号に従います。

4-10 ResetDef 工場出荷状態への設定

この機能を使うと、器具を工場出荷状態に戻す事が出来ます。初期設定は「OFF」です。

- 1 メインメニューにアクセスします。
 - 2 <Up/Down>ボタンで、「Reset Def」を表示させます。
 - 3 <Enter>ボタンで、コマンドを実行します。
 - 4 ディスプレイには「OFF」が表示されています<Up/Down>ボタンで「ON」を表示させます。
 - 5 <Enter>ボタンで、コマンドを実行します。器具は工場出荷状態になりました。
- ※この際、DMX アドレスは『001』に、CH モードは『5CH』に設定されます。

5 Reset ハードリセット

5-1 Reset ハードリセットの実行

- 1 メインメニューにアクセスします。
- 2 <Up/Down>ボタンで、「Reset All」を表示させます。
- 3 <Enter>ボタンで、コマンドを実行します。
- 4 ディスプレイには「ALL」が表示されています。
- 5 <Enter>ボタンで、コマンドを実行します。ハードリセットが実行されました。

6 Adjust 各項目の調整

6-1 Test テスト機能

整備・メンテナンスサービス用のメニューです。一般ユーザーの方は、利用できません。

6-2 Manual 手動での操作

- 1 メインメニューにアクセスします。
- 2 <Up/Down>ボタンで、「Adjust」を表示させます。
- 3 <Enter>ボタンで、コマンドを実行します。
- 4 ディスプレイには「Test Manual」が表示されています。
- 5 <Enter>ボタンで、コマンドを実行します。ディスプレイに表示された CH を<Up/Down>ボタンで手動操作できます。

6-3 Calibrat キャリブレーションの実行

整備・メンテナンスサービス用のメニューです。一般ユーザーの方は、利用できません。

7 EditProg 整備・メンテナンスサービス用のメニューです。一般ユーザーの方は、利用できません。

8 Info 各種情報の表示

8-1 TimeInfo 各種時間の表示

8-1-1 Cur Time

この機能を使うと、直近の電源投入時間を表示する事が出来ます。器具の電源を切るとカウンターはリセットされます。

- 1 メインメニューにアクセスします。
- 2 <Up/Down>ボタンで、「Cur Time」を表示させます。
- 3 <Enter>ボタンで、コマンドを実行します。
- 4 ディスプレイに「××××」と時間が表示されます。
- 5 <Enter>ボタンで確認をします。終了後<Mode/Esc>ボタンでメインメニューに戻ります。

8-1-2 TotalHrs

この機能を使うと、合計の電源投入時間を表示する事が出来ます。

- 1 メインメニューにアクセスします。
- 2 <Up/Down>ボタンで、「Total Hrs」を表示させます。
- 3 <Enter>ボタンで、コマンドを実行します。
- 4 ディスプレイに「××××」と時間が表示されます。
- 5 <Enter>ボタンで確認をします。終了後<Mode/Esc>ボタンでメインメニューに戻ります。

8-1-3 Last Hrs

この機能を使うと、最新のLED点灯時間を表示する事が出来ます。

- 1 メインメニューにアクセスします。
- 2 <Up/Down>ボタンで、「Last Hrs」を表示させます。
- 3 <Enter>ボタンで、コマンドを実行します。
- 4 ディスプレイに「××××」と時間が表示されます。
- 5 <Enter>ボタンで確認をします。終了後<Mode/Esc>ボタンでメインメニューに戻ります。

8-1-4 TimePass

この機能を使うと、タイマーのパスワードを入力する事が出来ます。タイマーのリセット時に使用します。

- 1 メインメニューにアクセスします。
- 2 <Up/Down>ボタンで、「TimePass」を表示させます。
- 3 <Enter>ボタンで、コマンドを実行します。パスワードの「038」を入力します。
- 4 <Enter>ボタンで、コマンドを実行します。<Mode/Esc>ボタンでメインメニューに戻ります。この後【Clr Last】に進みタイマーをリセットします。

8-1-5 Clr Last

この機能を使うと、器具に搭載されたタイマーをリセットできます。

- 1 メインメニューにアクセスします。
- 2 <Up/Down>ボタンで、「Clr Last」を表示させます。
- 3 <Enter>ボタンで、コマンドを実行します。パスワードの「038」が入力済みの場合、次の段階に進む事が出来ます。
- 4 ディスプレイには「OFF」が表示されています<Up/Down>ボタンで「ON」を表示させます。
- 5 <Enter>ボタンで、コマンドを実行します。タイマーはリセットされました。終了後は<Mode/Esc>ボタンでメインメニューに戻ります。

8-2 TempInfo 温度の表示

Head Temp.

この機能を使うと、LED素子がマウントされた基盤の温度を表示させる事が出来ます。

- 1 メインメニューにアクセスします。
- 2 <Up/Down>ボタンで、「Head Temp」を表示させます。
- 3 <Enter>ボタンで、コマンドを実行します。
- 4 ディスプレイには「×××」と温度が（日本仕様は摂氏表記）表示されます。
- 5 <Enter>ボタンで確認をします。終了後<Mode/Esc>ボタンでメインメニューに戻ります。

8-3 Soft Ver ソフトウェアの表示

この機能を使うと、製品のソフトウェアバージョンを表示させる事が出来ます。

- 1 メインメニューにアクセスします。
- 2 <Up/Down>ボタンで、「Soft Ver」を表示させます。
- 3 <Enter>ボタンで、コマンドを実行します。
- 4 ディスプレイに「Ver ××××」とバージョンが表示されます。
- 5 <Enter>ボタンで確認をします。終了後<Mode/Esc>ボタンでメインメニューに戻ります。

DMX CH シート

Mode/Channel				DMX Value	Percent	Function	
5CH	8CH	16CH	21CH				
1	1			0-255	0-100	Red LED -all arrays :	
						Red (0-Black , 255-100% Red)	LED レッド 0~100%
2	2			0-255	0-100	Green LED-all arrays :	
						Green (0-Black , 255-100% Green)	LED グリーン 0~100%
3	3			0-255	0-100	Blue LED -all arrays :	
						Blue (0-Black , 255-100% Blue)	LED ブルー 0~100%
4	4			0-255	0-100	White LED -all arrays :	
						White (0-Black , 255-100% White)	LED ホワイト 0~100%
		1	1	0-255	0-100	Red LED -array 1 :	
						Red (0-Black , 255-100% Red)	LED1 レッド内 0~100%
		2	2	0-255	0-100	Green LED-array 1 :	
						Green (0-Black , 255-100% Green)	LED1 グリーン内 0~100%
		3	3	0-255	0-100	Blue LED -array 1 :	
						Blue (0-Black , 255-100% Blue)	LED1 ブルー内 0~100%
		4	4	0-255	0-100	White LED -array 1 :	
						White (0-Black , 255-100% White)	LED1 ホワイト内 0~100%
		5	5	0-255	0-100	Red LED -array 2 :	
						Red (0-Black , 255-100% Red)	LED2 レッド外 0~100%
		6	6	0-255	0-100	Green LED-array 2 :	
						Green (0-Black , 255-100% Green)	LED2 グリーン外 0~100%
		7	7	0-255	0-100	Blue LED -array 2 :	
						Blue (0-Black , 255-100% Blue)	LED2 ブルー外 0~100%
		8	8	0-255	0-100	White LED -array 2 :	
						White (0-Black , 255-100% White)	LED2 ホワイト外 0~100%
		9	9			Color Macro:	
				0-7	0-3	No function	機能なし
				8-39	3-15	from RED to YELLOW	レッド~イエロー
				40-71	16-28	from YELLOW to GREEN	イエロー~グリーン
				72-103	28-41	from GREEN to CYAN	グリーン~シアン
				104-135	41-53	from CYAN to BLUE	シアン~ブルー
				136-167	54-66	from BLUE to MAGENTA	ブルー~マゼンタ
				168-199	66-78	from MAGENTA to RED	マゼンタ~レッド
				200-231	79-91	from RED to WHITE	レッド~ホワイト
		232-255	91-100	Color Rainbow from slow to fast	レインボーエフェクト Slow →Fast		
		10				LEE Colors:	
				0-24	0-10	No function	機能なし
				25-31	10-12	Moroccan Pink	Moroccan Pink
				32-38	13-15	Pink	Pink
				39-45	15-18	Special rose Pink	Special rose Pink
				46-52	18-21	Follies Pink	Follies Pink

			53--59	21-23	Fushsia Pink	Fushsia Pink
			60--66	24-26	Surprise Pink	Surprise Pink
			67--73	26-29	Congo Blue	Congo Blue
			74--80	29-32	Tokyo Blue	Tokyo Blue
			81--87	32-34	Deep Blue	Deep Blue
			88--94	35-37	Just Blue	Just Blue
			95--101	37-40	Medium Blue	Medium Blue
			102--108	40-43	Double CT Blue	Double CT Blue
			109--115	43-45	State Blue	State Blue
			116--122	46-48	Full CT Blue	Full CT Blue
			123--129	48-51	Half CT Blue	Half CT Blue
			130--136	51-54	Steel Blue	Steel Blue
			137--143	54-56	Lighter Blue	Lighter Blue
			144--150	57-59	Light Blue	Light Blue
			151--157	59-62	Medium Blue Green	Medium Blue Green
			158--164	62-65	Dark Green	Dark Green
			165--171	65-67	Primary Green	Primary Green
			172--178	68-70	Moss Green	Moss Green
			179--185	70-73	Fern Green	Fern Green
			186--192	73-75	JAS Green	JAS Green
			193--199	76-78	Lime Green	Lime Green
			200--206	79-81	Spring Yellow	Spring Yellow
			207--213	81-84	Deep Amber	Deep Amber
			214--220	84-86	Chrome Orange	Chrome Orange
			221--227	87-89	Orange	Orange
			228--234	90-92	Gold Amber	Gold Amber
			235--241	92-95	Millennium Gold	Millennium Gold
			242--248	95-97	Deep Golden Amber	Deep Golden Amber
			249--255	98-100	Flame Red	Flame Red
					POLY Colors:	
			0--19	0-7	No function	機能なし
			20--23	8	Pink #12	ピンク#12
			24--27	10	Pink#140	ピンク#140
			28--31	11	Pink#15	ピンク#15
			32--35	13	Pink #16	ピンク#16
			36--39	15	Pink#17	ピンク#17
			40--43	16	Pink#170	ピンク#170
			44--47	18	Pink#18	ピンク#18
			48--51	19	Red#20	レッド#20
			52--55	20	Red#21	レッド#21
			56--59	22	Red#22	レッド#22
			60--63	24	Red#24	レッド#24
			64--67	25	Red#26	レッド#26
			68--71	27	Amb#31	アンバー#31
	10	11				

72--75	29	Amb#33	アンバー#33
76--79	30	Amb#34	アンバー#34
80--83	32	Amb#35	アンバー#35
84--87	33	Amb#36	アンバー#36
88--91	35	Amb#37	アンバー#37
92--95	36	Amb#38	アンバー#38
96--99	38	Yell#40	イエロー#40
100--103	40	Yell#41	イエロー#41
104--107	41	Yell#43	イエロー#43
108--111	43	Yell#44	イエロー#44
112--115	44	Yell#45	イエロー#45
116--119	46	Yell#46	イエロー#46
120--123	47	Gree#52	グリーン#52
124--127	49	Gree#53	グリーン#53
128--131	50	Gree#54	グリーン#54
132--135	52	Gree#55	グリーン#55
136--139	54	Gree#550	グリーン#560
140--143	55	Gree#560	グリーン#560
144--147	57	Gree#57	グリーン#57
148--151	58	Gree#58	グリーン#58
152--155	60	Gree#59	グリーン#59
156--159	62	BlGr#63	ブルーグリーン#63
160--163	63	BlGr#64	ブルーグリーン#64
164--167	65	BlGr#65	ブルーグリーン#65
168--171	66	BlGr#66	ブルーグリーン#66
172--175	68	BlGr#67	ブルーグリーン#67
176--179	69	Blue#700	ブルー#700
180--183	70	Blue#71	ブルー#71
184--187	73	Blue#72	ブルー#72
188--191	74	Blue#73	ブルー#73
192--195	76	Blue#74	ブルー#74
196--199	78	Blue#76	ブルー#76
200--203	79	Blue#77	ブルー#77
204--207	80	Blue#78	ブルー#78
208--211	82	Blue#780	ブルー#780
212--215	84	Blue#783	ブルー#783
216--219	85	Blue#79	ブルー#79
220--223	87	Perp#81	パープル#81
224--227	88	Perp#830	パープル#830
228--231	90	Perp#84	パープル#84
232--235	91	Perp#85	パープル#85
236--239	93	Perp#86	パープル#86
240--243	95	Perp#87	パープル#87
244--247	96	Perp#872	パープル#872

				248--251	97	Perp#878	パープル#878
				252--255	100	Perp#88	パープル#88
		11	12			POLY Colors Dimmer:	
				0-255	0-100	Dimmer 100 to 0%	ポリカラー調光 100~0%
		12	13			POLY Colors Fade:	
				0-255	0-100	POLY Color Fade	ポリカラーフェードタイム Fast→Slow
						Color Presets:	
				0-10	0-4	No function	機能なし
				11--20	5-8	White2300k/A5	色温度 2300K/A5
				21--30	9-11	White2500k/A4	色温度 2500K/A4
				31-40	12-15	White2600k/A3	色温度 2600K/A3
				41-50	16-19	White2900k/A2	色温度 2900K/A2
				51-60	20-23	White3000k/A1	色温度 3000K/A1
				61-70	24-27	White3050k/TV White	色温度 3050K/TV White
				71-80	28-31	White3200k/A0	色温度 3200K/A0
				81-90	32-35	White3400k/B1	色温度 3400K/B1
				91-100	36-39	White3600k/B2	色温度 3600K/B2
				101-110	40-43	White4000k/B3	色温度 4000K/B3
				111-120	44-47	White5000k/B4	色温度 5000K/B4
				121-130	48-51	White6000k/B5	色温度 6000K/B5
				131-140	52-55	White7000k/B6	色温度 7000K/B6
				141-255	56-100	Reserved	未使用
			15			Color Presets Dimmer:	
				0-255	0-100	Dimmer 100 to 0%	色温度調光 100~0%
		5	13			strobe:	
				0-31	0-12	Led turn on	LED 点灯
				32-127	13-50	Strobe effect slow to fast	ストロボ Slow→Fast
				128-190	51-74	Random strobe effect slow to fast	ランダムストロボ Slow→Fast
				191-255	75-100	Pulse-effect in sequences	パルス Slow→Fast
		6	14			Dimmer intensity:	
				0-255	0-100	Intensity 0 to 100%	調光 0~100%
						Fan Modes :	
				0-20	0-8	Default to Unit Setting	灯体側の設定優先
				21-40	9/15	Auto	自動
				41-60	16-23	Full	強
				61-80	24-31	Theatre	弱
				81-255	32-100	Reserve	未使用
						Color Mode:	
				0-189	0-74	No function	
				190-254	75-99	Edit a new white balance	
				255	100	Store a new white balance	
5	7	15	20			Zoom :	
				0-255	0-100	Zoom adjustment	45~7°

8	16	21	0-79	0-30	<u>Reset, internal programs:</u>	
					Normal	機能なし
			80-84	31-32	All reset	オールリセット
			85-87	32-33	no function	機能なし
			88-90	33-34	no function	機能なし
			91-93	34-35	Store white balance enabled	
			94-96	35-37	no function	機能なし
			97-99	37-38	no function	機能なし
			100-119	39-46	Internal program 1 (secne1~8 of EEPROM)	内部プログラム 1
			120-139	47-54	Internal program 2 (secne9~16 of EEPROM)	内部プログラム 2
			140-159	55-62	Internal program 3 (secne17~24 of EEPROM)	内部プログラム 3
			160-179	63-69	Internal program 4 (secne25~32 of EEPROM)	内部プログラム 4
			180-199	70-77	Internal program 5 (secne33~40 of EEPROM)	内部プログラム 5
			200-219	78-85	Internal program 6 (secne41~48 of EEPROM)	内部プログラム 6
			220-239	86-93	Internal program 7 (secne49~56 of EEPROM)	内部プログラム 7
			240-255	94-100	Music Control (secne of Program 1)	音声制御 (本製品には非搭載)

マクロカラー (POLYCOLOR) の使用に関して

POLYCOLOR は、“POLYCOLOR” “POLYCOLOR DIMMER” POLYCOLOR FADE” の 3つのチャンネルにより制御されます。

- ① POLYCOLOR を使用する際は、RGBW を全てレベル0にします。
※RGBW の値が上がっていると、POLYCOLOR にプラスされてしまいます。
- ② POLYCOLOR の値を決め、POLYCOLOR DIMMER を開くと POLYCOLOR が出力されます。

※POLYCOLOR から POLYCOLOR へのフェードチェンジ…

- ① POLYCOLOR FADE の値を上げます。
- ② 別の色の POLYCOLOR の値を選択します。
- ③ POLYCOLOR がフェードチェンジします。

バンドア・フロストフィルターに関して

バンドア・フロストフィルターはいずれも、単独または同時に装着が可能です。

フロストフィルターのホルダーを装着させる為のガイドを M4 ネジ×4本を使って器具に固定して下さい。

フロストフィルターをホルダーにいれ、ガイドレールに沿って装着して下さい。

落下防止ストッパーで確実に固定して下さい。

バンドアに付属した 3M ネジ×4本で本体とバンドアを装着します。

マイナスドライバーを使い確実に固定して下さい。

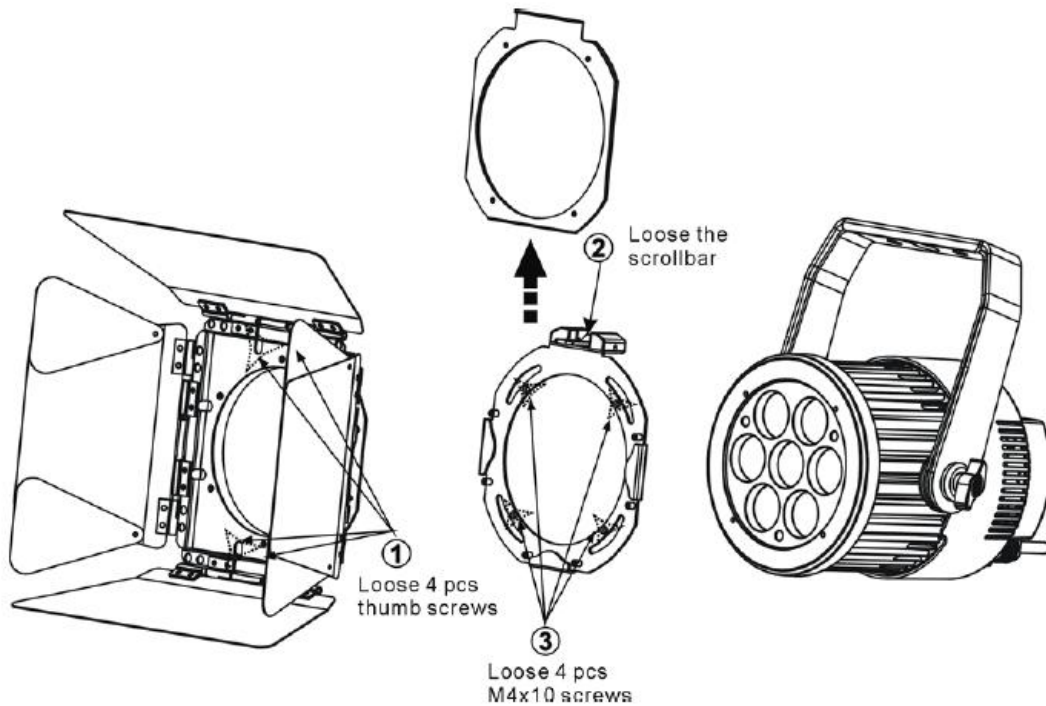
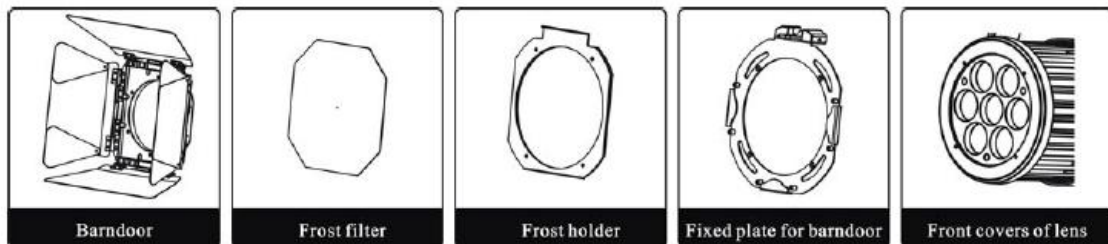

レンズの清掃に関して

製品の明るさを維持する為、定期的にレンズの清掃を行う事を推奨します。

レンズの清掃手順：

- 1) 4本のM4ネジを緩め、外装カバーを取り外します。
- 2) 3本のM3ネジを緩め、レンズカバーを取り外します。
- 3) レンズマウント部を取り外し、柔らかい布等でレンズの汚れを拭きとって下さい。

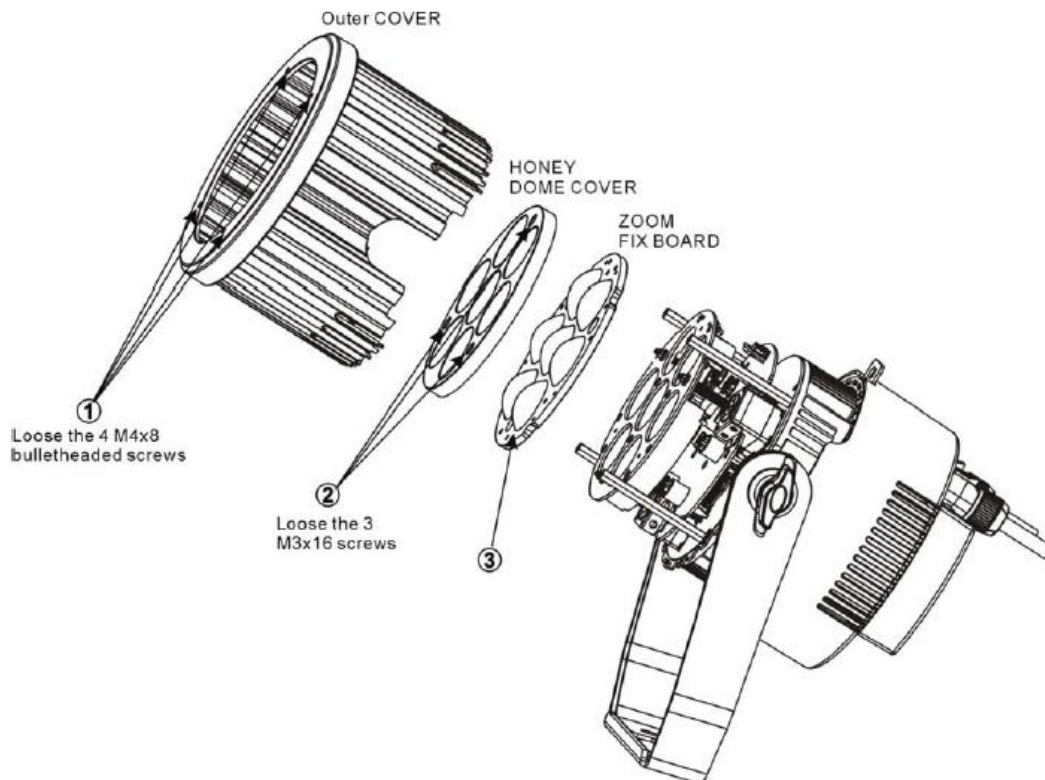

ポリカラー番号のDMX値換算表

※ポリカラー各色と、完全に一致する色ではありません。御了承下さい。

POLY COLOUR DMX Levels Table

25/03/2017

Poly-colour NO	#RED	#GREEN	#BLUE	#WHITE
12	255	0	33	97
140	255	0	48	99
15	255	0	38	148
16	255	0	13	189
17	255	158	41	140
170	255	179	46	140
18	255	186	18	140
20	150	0	0	0
21	184	0	0	0
22	255	0	0	0
24	255	78	13	0
26	255	89	26	61
31	255	125	0	0
33	255	149	0	0
34	255	160	0	0
35	255	156	0	70
36	192	149	0	70
37	223	117	0	47
38	255	168	0	74
40	255	217	0	0
41	211	181	0	0
43	231	196	0	0
44	211	196	0	74
45	196	172	0	105
46	196	176	0	98
52	38	255	0	0
53	164	255	0	0
54	0	255	89	0
55	171	255	0	133
550	153	160	0	113
560	168	255	0	184
57	48	255	102	0
58	79	255	77	51
59	115	255	0	78
63	23	255	115	0
64	133	255	97	255
65	0	255	135	0
66	0	255	145	92
67	69	255	120	166
700	179	255	137	0
71	23	0	133	0
72	0	54	133	0
73	19	51	94	0
74	0	86	82	0
76	0	200	137	204
77	0	207	180	0
78	102	255	204	90
780	113	235	200	39
783	121	211	211	43
79	171	255	107	209
81	255	0	149	0
830	215	69	87	105
84	255	0	173	122
85	255	69	255	179
86	36	92	141	0
87	102	129	180	105
872	82	145	167	117
878	137	117	200	137
88	133	113	94	125

TOKYO BUTAI SHOWMEI

この取扱説明書に載っている情報は、事前の通知なく変更される事があります。ご了承ください。